

Camilla eléctrica
Electric Stretcher
Fauteuil électrique



DESCRIPCIÓN · DESCRIPTION · DESCRIPTION



Camilla de estética de alta gama con colchón de una única pieza de 3 secciones.

Aesthetic bed of high range with single-piece, 3-section mattress.

Table électrique de haute-gamme à deux corps avec une structure très stable et robuste.

Equipada con 4 motores que permiten regular la altura, la inclinación del respaldo, del reposapiés y de toda la camilla.

Equipped with 4 motors for adjusting the height, the inclination of the backrest, the footrest and the whole stretcher.

Équipé de 4 moteurs pour régler la hauteur, l'inclinaison du dossier, du repose-pieds et de l'ensemble du brancard.

EMBALAJE · PACKAGING · EMBALAGE



Embalaje unitario en caja de cartón de 5 láminas

Single packaging in 5 layer carton box

Emballage unitaire dans une boîte en carton de 5 couches

MATERIAL · MATERIAL · MATÉRIEL

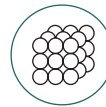

Tapizado de PU de alta calidad.

High-end aesthetic bed of 3 bodies

Revêtement en PU de haute qualité.

Acolchado de alta densidad muy cómodo.

High density padding very comfortable.

Rembourrage de haute densité très confortable.

ESPECIFICACIONES · SPECIFICATIONS · SPÉCIFICATIONS



Cojín reposacabezas extraíble y agujero facial

Removable headrest cushion and facial hole

Coussin repose-tête amovible et trou facial



Mando alámbrico incluido

Wired control included

Commande filaire incluse



100Kg



1,09m³



1

207 x 81 x 65cm

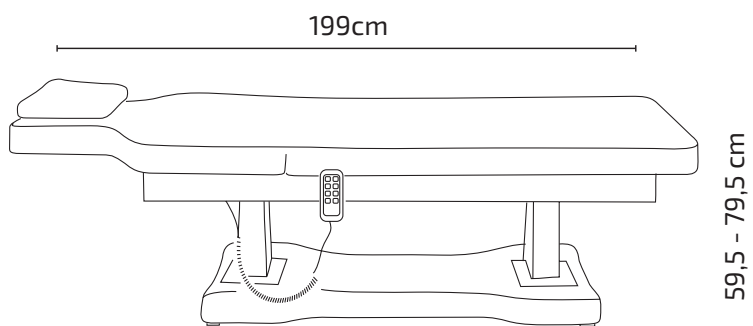
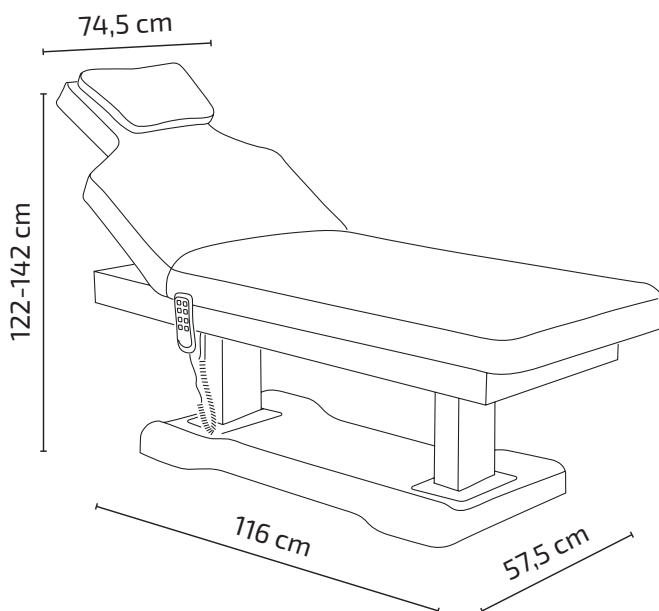

Información del Producto - Product Information - Information produit

El diseño del producto se ajusta perfectamente al cuerpo humano. La altura mínima es de 595 mm. Siendo la altura máxima ajustable hasta 795 mm.

The product design conform to the human body , the minimum height is only 595mm, the Max adjustable height of this product is up to 795 mm .

Le design du produit s'adapte parfaitement au corps humain. La hauteur minimale est de 595 mm. La hauteur maximale est réglable jusqu'à 795 mm.

La almohada del reposacabezas se puede quitar y hay un agujero para respirar.

The pillow of backrest can be removed and there is a breath hole.

Le coussin du dossier peut être retiré et il a un trou de respiration.



El ángulo del respaldo del producto puede alcanzar los 50°, y el ángulo del reposapiés puede alcanzar los 156° . El ángulo de asiento del producto puede llegar hasta 10° de inclinación hacia la cabeza o hacia los pies.

The product's backrest angle can reach 50°, and the angle of the footrest can reach 156° . The product's seating angle can be up to 10° that make the user sitting more comfortable.

L'angle du dossier du produit peut atteindre 50°, et l'angle du reposoir peut atteindre 156° . L'angle d'assise du produit peut aller jusqu'à 10°, ce qui rend l'assise des utilisateurs plus confortable.

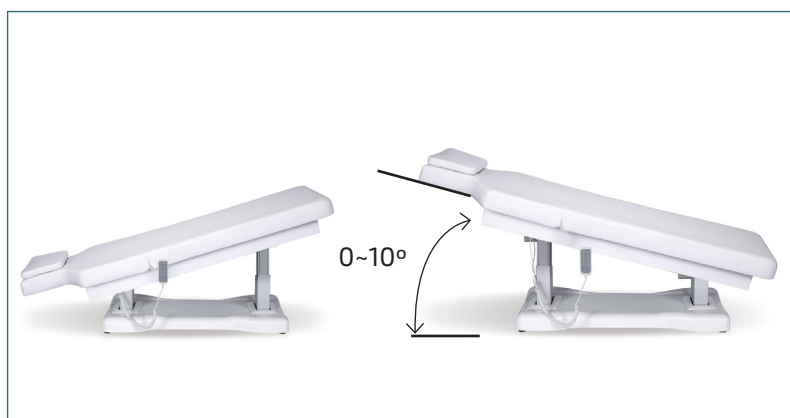
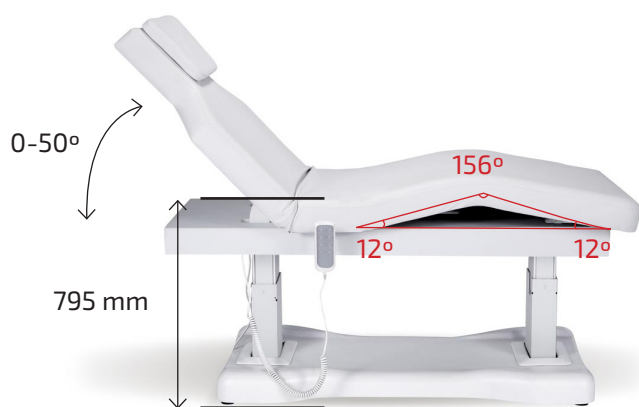

Instrucciones de montaje - Assembly instructions - Notice de montage



Antes de usar el producto, es importante entender el panel de control

Before using the product, must correctly understand the control panel

Il est important de comprendre le fonctionnement de la commande avant son utilisation.

Panel de control · Control Panel · Commande filaire

Para activar la acción deseada, simplemente presione y mantenga presionado el botón correspondiente en el panel de control.

Para desactivarla, suelte el botón.

The common control panel, just hold down the button fixed when using the common control panel, the product will be in accordance with the instructions of key actions to work, release the button, the product stops working.

Pour activer le type de mouvement souhaité, il suffit d'appuyer la touche jusqu'à la position souhaité. Pour arrêter le mouvement il suffit de lâcher la touche.

Botón del respaldo - Arriba
Backrest angle button - Up
Angle du dossier - Lever

Botón del asiento - Arriba
Seat angle button - Up
Angle de l'assise - Lever

Botón de elevación - Alta
High lift button - Up
Angle complet - Lever

Botón de elevación Alta - Lado cabeza 10°
High lift buttons (head side)
Angle complet Lever (côté pile)



Botón del respaldo - Abajo
Backrest angle button - Down
Angle du dossier - Baisser

Botón del asiento - Abajo
Seat angle button - Down
Angle de l'assise - Baisser

Botón de elevación - Baja
High lift button - Down
Angle complet - Baisser

Botón de elevación Alta - Lado pies 10°
High lift buttons (leg side)
Angle complet Lever (côté jambe)

Mantenimiento del Producto · Product Maintenance · Entretien du Produit

- (1) Apague la alimentación cuando el producto no esté en uso.
 - (2) No apile productos encima de la camilla, no use utensilios afilados.
 - (3) El artículo debe colocarse en un lugar seco y ventilado.
 - (4) El producto no puede soportar impactos, no colocar objetos de más de 100kg encima del producto.
 - (5) La carga máxima del producto es de 200kg, para asegurar el uso no superar los 150kg.
 - (6) Cuando el producto deje de funcionar contacte al proveedor.
- (1) Turn off the power off when product is not in use.
 - (2) Do not stack sundries above the product , do not use sharp utensils access products.
 - (3) The product must be placed in the dry environment instead of humid.
 - (4) The product can not withstand the impact, so do not place heavy objects over 100Kg above the product.
 - (5) The limit load of the product is 200Kg, using the product in safety load of 150Kg.
 - (6) When the product does not work, please contact the supplier!
- (1) Coupez l'alimentation lorsque le produit n'est pas utilisé.
 - (2) Ne pas placer d'objets sous l'appareil.
 - (3) Placer l'appareil dans un environnement sec plutôt que humide.
 - (4) Ne pas mettre d'objets plus lourds que 100kg sur le produit.
 - (5) La charge limite de ce produit est de 200kg, pour s'assurer que l'utilisation ne dépasse pas 150 kg.
 - (6) Si l'appareil ne fonctionne pas contactez le service après-vente.

Limpieza del Producto · Cleaning of the Products · Nettoyage du Produit

- (1) Apague la alimentación cuando limpie el producto.
 - (2) Cuando limpie el artículo recuerde quitar todos los objetos para prevenir que caigan durante el proceso de limpieza, para evitar lesiones o daños en los objetos.
 - (3) No pulverizar agua para limpiar el producto, de lo contrario, puede producir fugas en el producto o algún cortocircuito, o puede producir alguna descarga eléctrica.
 - (4) Usar productos de limpieza especiales, no usar líquidos grasientos que puedan contaminar la piel o corroer la misma.
 - (5) No usar productos de limpieza con colorantes líquidos para limpiar el producto, puede provocar daños en el color de la piel.
 - (6) No usar productos corrosivos, pueden dañar la piel o las cubiertas plásticas.
- (1) Cut off power when cleaning product.
 - (2) When cleaning product, remember to remove other item in product to prevent slipping down during the cleaning process, resulting in injuries and damaged goods;
 - (3) Don not spray water to clean the product, otherwise, it will lead to product leakage or short circuit, and may cause electric shock or product damage does not work and so on;
 - (4) Use a special cleaning agent when cleaning , oily liquid can not be used, or will cause the leather contamination, corrosion and other phenomena.
 - (5) Do not use cleaning agent with a liquid dye when cleaning, or will cause the damaged to the local color of the leather ;
 - (6) Do not use cleaning agent with corrosive liquid, or will cause the damaged to the plastic and leather .
- (1) Couper l'alimentation pendant le nettoyage.
 - (2) Lors du nettoyage enlever tous les objets encombrants et pièces détachées pour éviter de glisser ou tomber par terre.
 - (3) Ne pas pulvériser de l'eau lors du nettoyage du produit pour éviter des fuites ou un court-circuit car cela pourrait aussi provoquer un choc électrique.
 - (4) Utiliser des produits de nettoyage spécifiques et ne pas utiliser des liquides huileux pour éviter des taches ou marques.
 - (5) Ne pas utiliser des produits de nettoyage avec des produits de contrastes afin d'éviter des taches sur le skaï.
 - (6) Ne pas utiliser des produits de nettoyage à base de liquides corrosive afin d'éviter des marques sur les pièces en plastique.

Instrucciones de seguridad importantes · Important safety instructions · Consignes de sécurité importantes

- El cable del producto no se puede estirar, apretar o rasgar, porque el producto puede dejar de funcionar.
- No agitar el producto, no golpear o el producto se puede volcar y caer sobre los usuarios; provocando daños en el producto y/o lesiones a los usuarios.
- Cuando utilice el producto, la corriente máxima puede alcanzar 10A o superior. Usar conexiones con una potencia elevada. Si es posible usar un enchufe individual, para evitar fallos de potencia o fuego por sobrecarga.
- El voltaje del producto es 110v/220v, por favor escoja el voltaje adecuado para evitar quemar las partes eléctricas.
- Si el cable está dañado, cambiar a tiempo o contacte con el proveedor para un servicio post-venta.
- No coloque combustibles cerca del producto.
- No coloque objetos de distinto color que la superficie, pueden teñir la piel del producto.
- No pulverizar agua para limpiar el producto, de lo contrario, puede provocar fugas en el producto, cortocircuitos pudiendo provocar descargas eléctricas o daños en el producto. Y que deje de funcionar.
- No exponer el producto al sol, de lo contrario puede variar el color del mismo.
- Desconectar el producto cuando no se vaya a usar por un periodo de tiempo largo.
- Please make the correct installation and placement before use the product.
- Do not connect the product power supply before installation to avoid damage to products when misuse .
- Switch off the power supply when moving or cleaning the product .
- Do not touch the plug with wet hand, or may cause such dangerous like electric shock, fire, or lead to product failures.
- The product's power cord can not be pulled, squeezing or friction, otherwise it will appear the phenomenon of product does not work .
- Please do not shake the product, do not bang, otherwise products will appear the phenomenon of dumping and crushing people, or will damage the surface of the plastic shell .
- When the product work, the greatest current may reach 10A or higher, therefore, when choosing the power outlet should be as big electricity current as possible. If possible, Please use a separate power outlet, so as to avoid power failure or fire caused by overload .
- The power supply voltage of the product is 110V/220V, please select the correct voltage, so as avoid the burning of the internal electrical parts.
- If the power cord is damaged, please change in time or contact with the sales person for the after-sales service .
- Do not place combustibles around the product .
- Do not placed objects which are inconsistent on the surface color with the product, otherwise it will result in dyeing .
- Installer correctement ce produit avant son utilisation. Ne pas brancher ce produit avant son installation.
- Couper l'alimentation avant de déplacer ou nettoyer le produit. Ne pas toucher la prise électrique avec les mains mouillées afin d'éviter un choc électrique.
- Ne pas tirer ou presser le câble d'alimentation.
- Ne pas agiter ou donner des coups afin d'éviter d'éventuels en-dommagement sur les surfaces en plastique.
- Pendant son utilisation, le voltage de l'appareil peut arriver à 10A ou plus donc il faut choisir une prise de courant convenable. Il est recommandé d'utiliser une prise de courant séparée pour éviter une panne de courant ou un feu causé par une surcharge électrique. La tension d'alimentation de ce produit est 110V/220V, il faut donc choisir la tension adéquate pour éviter la brulure des pièces électriques internes.
- Si le câble d'alimentation est endommagé il faut immédiatement le changer.
- Ne pas placer des liquides inflammables près de l'appareil.
- Ne pas verser des liquides sur la surface de l'appareil pour éviter des marques.
- Ne pas pulvériser de l'eau lors du nettoyage du produit pour éviter des fuites ou un court-circuit car cela pourrait aussi provoquer un choc électrique.
- Eviter l'exposition au soleil de l'appareil pour qu'il n'y ai pas de changement de couleur des matériaux.
- Couper l'alimentation si l'appareil ne sera pas utilisé pendant un long moment.