

ES

El lavacabezas Hera es la opción ideal para salones que buscan un mobiliario sofisticado y funcional. Su acabado elegante y contemporáneo aporta un toque de distinción a cualquier espacio, mientras que su estructura ergonómica asegura la comodidad del cliente durante todo el servicio.

ESTRUCTURA

1. Tapizado en polipiel de PVC retardante al fuego con certificación REACH. Resistencia Martindale: 80.000 ciclos. Espuma de 32 kg/m<sup>3</sup> de densidad, también retardante al fuego.
2. Estructura metálica con recubrimiento de pintura en polvo negra. Soporte de madera para la pica.
3. Sillón, cerámica, reposapiés y respaldo ajustables en altura mediante motores eléctricos y pedales. 100–240 V / 58 W / 50–60 Hz.
4. Pica montada sobre mecanismo basculante, orientable vertical y horizontalmente, con embellecedor de goma. Válvula con cesta antipelo, tapón y tubo de desagüe. Kit antigoteo: grifo monomando, ducha antigoteo y flexo.

EN

The Hera shampoo unit is the ideal choice for salons seeking sophisticated and functional furniture. Its elegant and contemporary finish adds a touch of distinction to any space, while its ergonomic structure ensures client comfort throughout the service.

STRUCTURE

1. Upholstered in fire-retardant PVC faux leather with REACH certification. Martindale resistance: 80,000 cycles. 32 kg/m<sup>3</sup> density foam, also fire-retardant.
2. Metal structure with black powder-coated finish. Wooden support for the basin.
3. Chair, basin, leg rest and backrest height-adjustable via electric motors and pedals. 100–240 V / 58 W / 50–60 Hz.
4. Basin mounted on a tilting mechanism, adjustable vertically and horizontally, with rubber trim. Drain valve with hair strainer basket, plug and drainage pipe. Anti-drip kit: single-lever mixer tap, anti-drip shower head and hose.

FR

Le bac de lavage Hera est le choix idéal pour les salons recherchant un mobilier sophistiqué et fonctionnel. Sa finition élégante et contemporaine apporte une touche de distinction à tout espace, tandis que sa structure ergonomique garantit le confort du client tout au long du service.

STRUCTURE

1. Revêtement en similicuir PVC ignifuge avec certification REACH. Résistance Martindale : 80 000 cycles. Mousse de densité 32 kg/m<sup>3</sup>, également ignifuge.
2. Structure métallique avec revêtement en peinture époxy noire. Support en bois pour la cuve.
3. Fauteuil, céramique, repose-jambes et dossier réglables en hauteur par moteurs électriques et pédales. 100–240 V / 58 W / 50–60 Hz.
4. Cuve montée sur mécanisme basculant, orientable verticalement et horizontalement, avec garniture en caoutchouc. Soupape avec panier anti-cheveux, bouchon et tuyau d'évacuation. Kit anti-goutte : robinet mitigeur, douchette anti-goutte et flexible.



EMBALAJE · PACKAGING · EMBALLAGE

	<b>Cantidad de bultos</b> Pack quantity	<b>2</b>
	Nombre de paquets	A_148x79x77cm B_69x65x49cm

COLOR · COLOR · COULEUR

	<b>B</b> Black	<b>BE</b> Beige	
	<b>B</b> Black	<b>W</b> White	<b>BM</b> Black Mate

DETALLES · DETAILS · DÉTAILS



MEDIDAS · MEASUREMENTS · MESURES

PESO · WEIGHT · POIDS



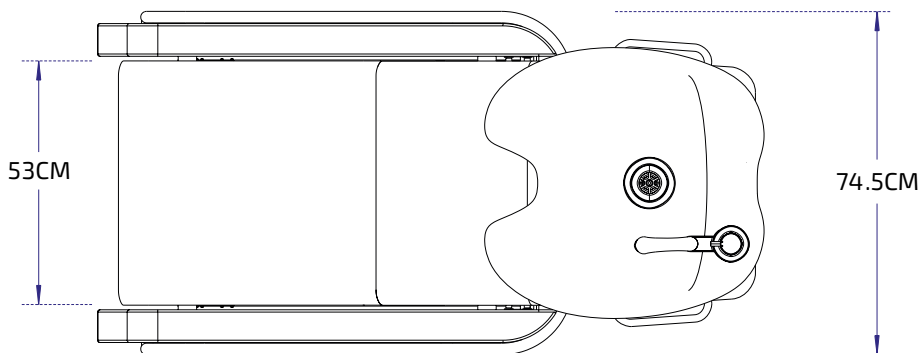
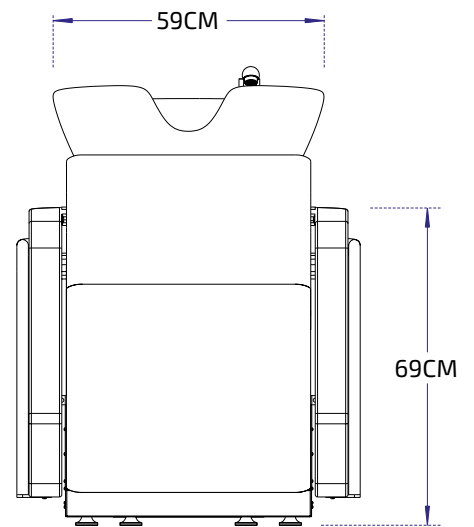
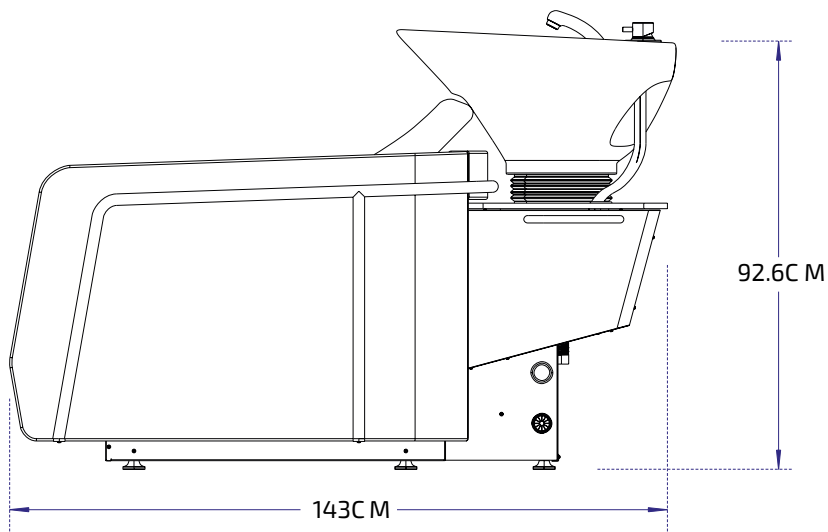
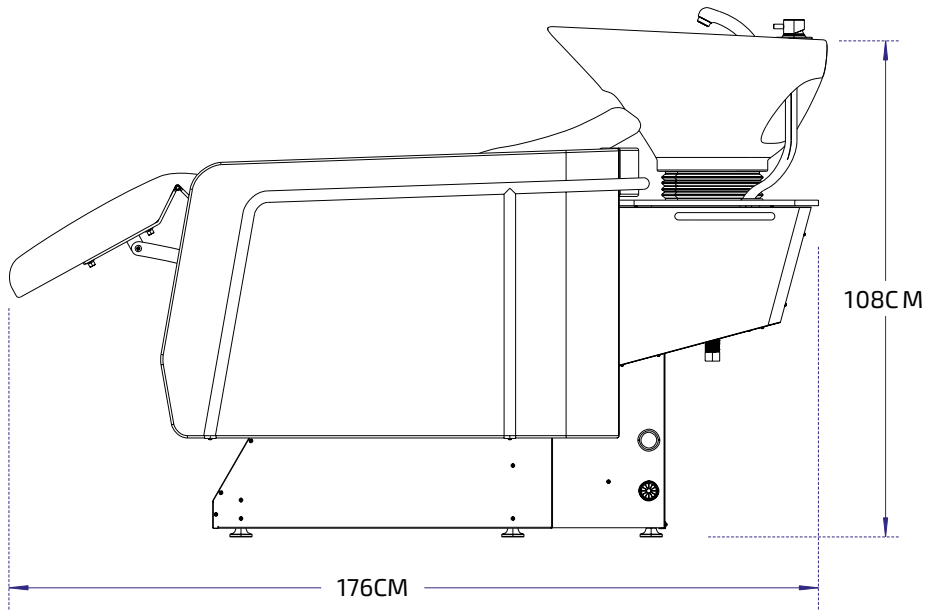

Fotos del producto / Product photos / Photos du produit



Fotos del producto / Product photos / Photos du produit



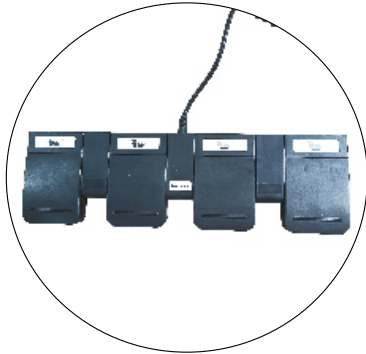

ES - Control con pedal de pie

EN - Foot pedal control

FR - Footcontrol commande a pied

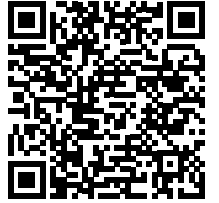

Video del funcionamiento del producto  
Video of the product's operation  
Vidéo du fonctionnement du produit

ES - Reclining backrest and ceramic,  
ideal for standing work

EN - Respaldo y cerámica reclinable,  
ideal para trabajar de pie

FR - Dossier inclinable et céramique,  
idéal pour le travail debout

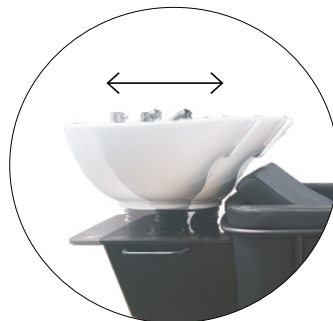
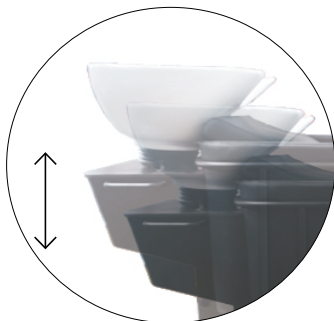
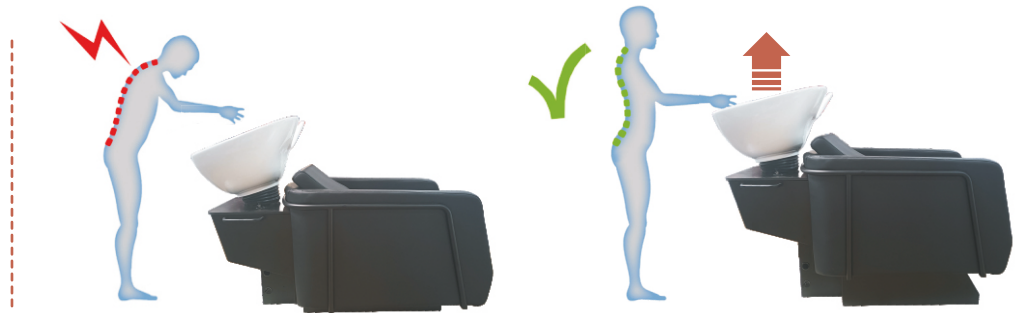



ES - Cerámica basculante ajustable  
vertical y horizontalmente

EN - Vertically and horizontally  
adjustable tilting ceramic basin

FR - Vasque basculante ajustable  
vertical et horizontalement

Voltaje: 220-240V  
Voltage: 220-240V  
Voltage: 220-240V

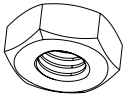
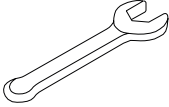
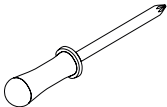
Frecuencia: 50Hz/60Hz  
Frequency: 50Hz/60Hz  
Fréquence 50Hz/60Hz

A. x4 pcs	x1 pcs	x1 pcs	B. x1 pcs	C. x1 pcs
				

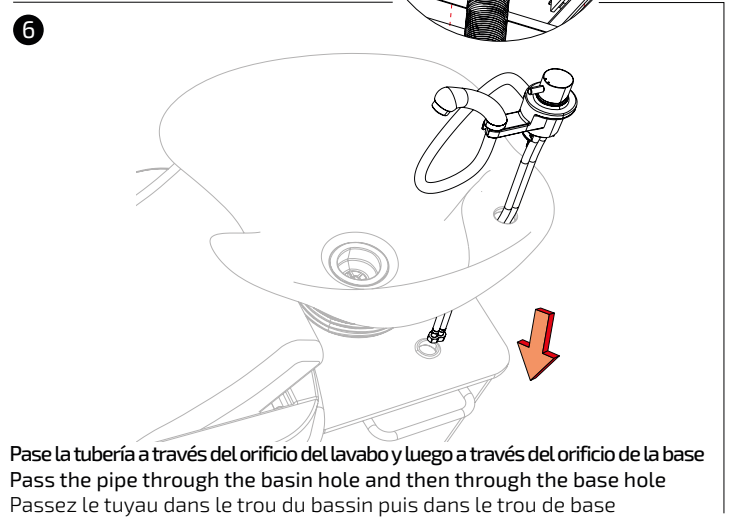
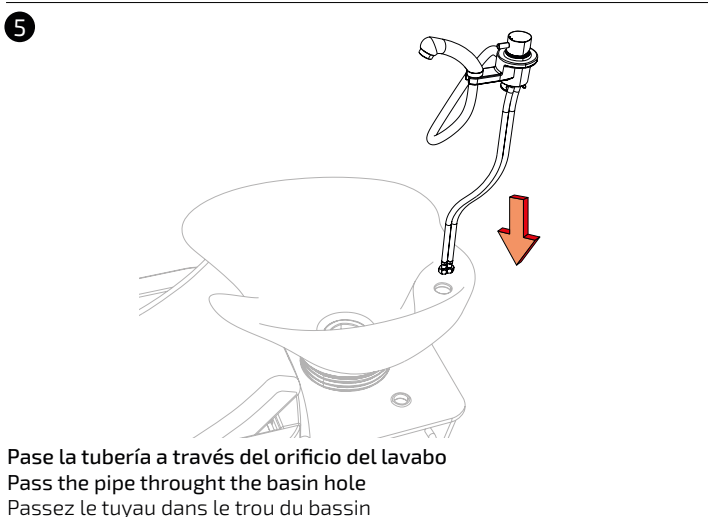
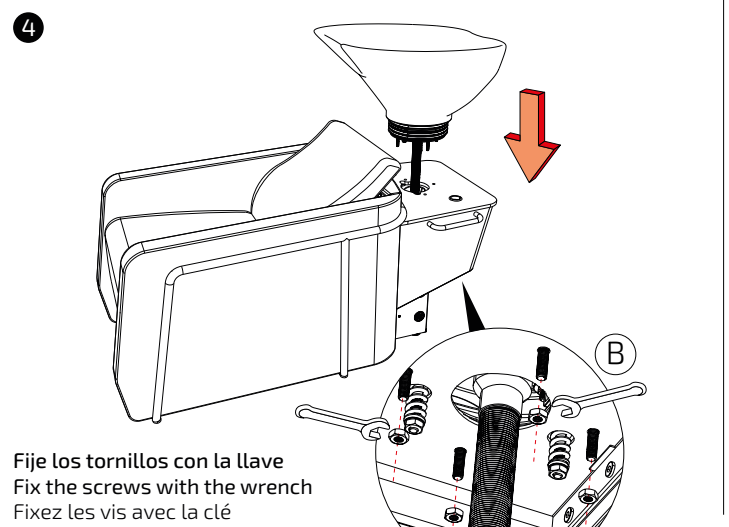
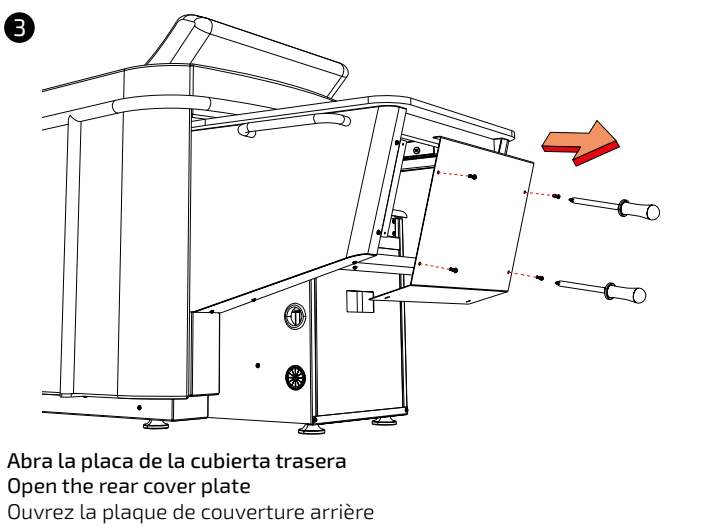

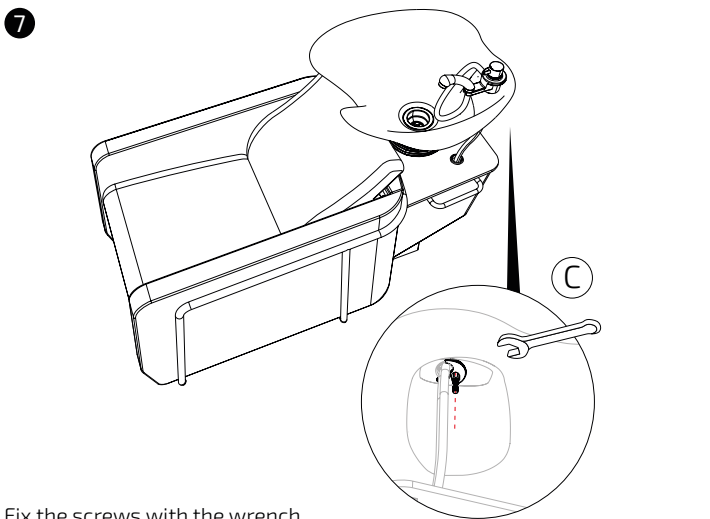

Fix the screws with the wrench

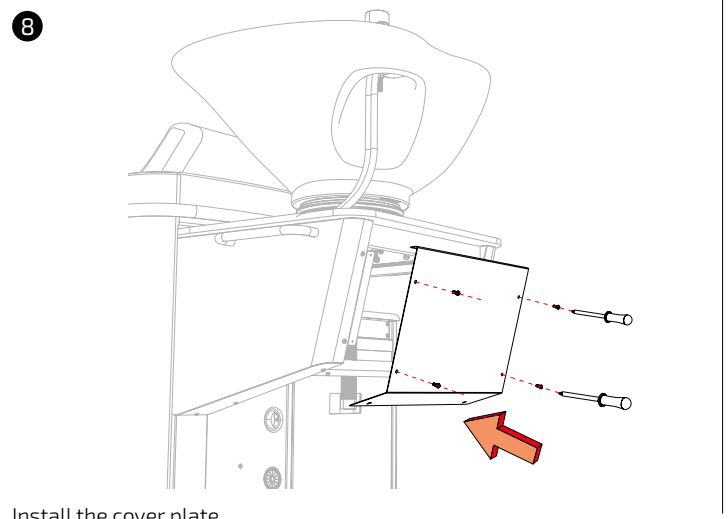

Install the cover plate

## Montaje de desagüe / Drain assembly / Montage du drain

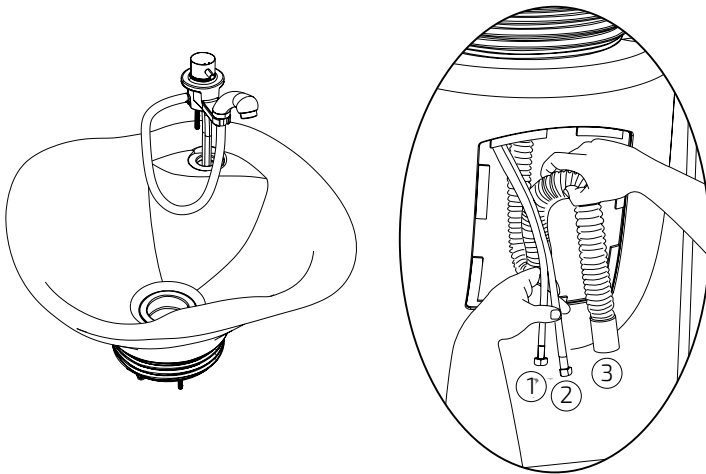

- Proceder a conectar el conjunto de la grifería
- Proceed to connect the faucet assembly.
- Procéder à la connexion du groupe de robinetterie.

Conectar las tomas de agua 1 y 2.  
Conectar el tubo 3 al desagüe del suelo.

Connect water inlets 1 and 2.  
Connect tube 3 to the floor drain.

Connecter les arrivées d'eau 1 et 2.  
Connecter le tuyau 3 à l'évacuation au sol.

## Información de instalación / Installation information / Informations d'installation

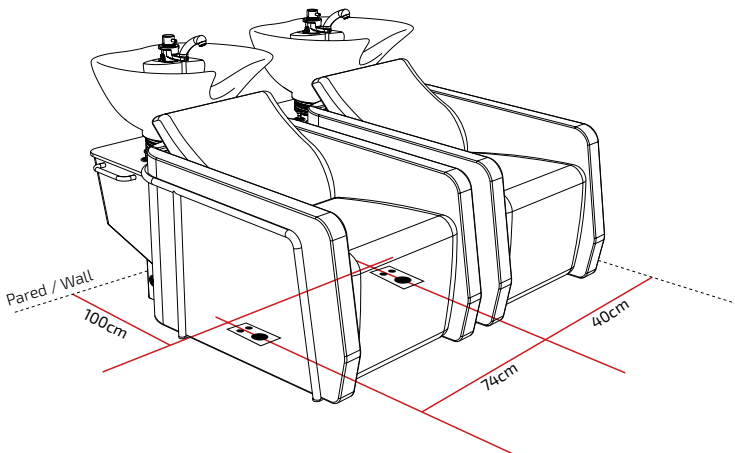

Distancias mínimas recomendadas para el montaje del lavacabezas

Minimum recommended distances for the assembly of the washing unit.

Distances minimales recommandées pour le montage du bac de lavage.

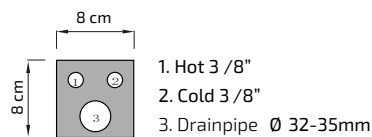

Aunque las imágenes no son fieles a la forma del producto, el montaje sí es el adecuado. Reapretar los tornillos cuando sea necesario.  
Although the images do not accurately represent the shape of the product, the assembly is correct. Retighten the screws when necessary.  
Bien que les images ne reflètent pas fidèlement la forme du produit, le montage est correct. Resserrer les vis si nécessaire.

1

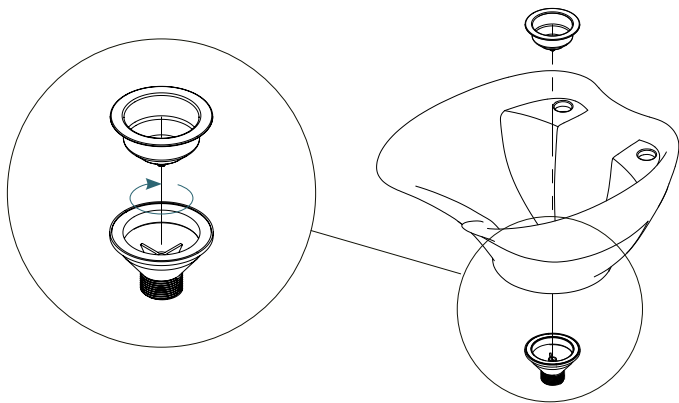

ES - Antes de montar el basculante haga una prueba de agua para asegurar el correcto sellado del desagüe.  
 EN - Before assembling the tilt mechanism, perform a water test to ensure proper sealing of the drain.  
 FR - Avant d'installer le bras oscillant, faites un test d'eau pour vous assurer de la bonne étanchéité du drain.

2

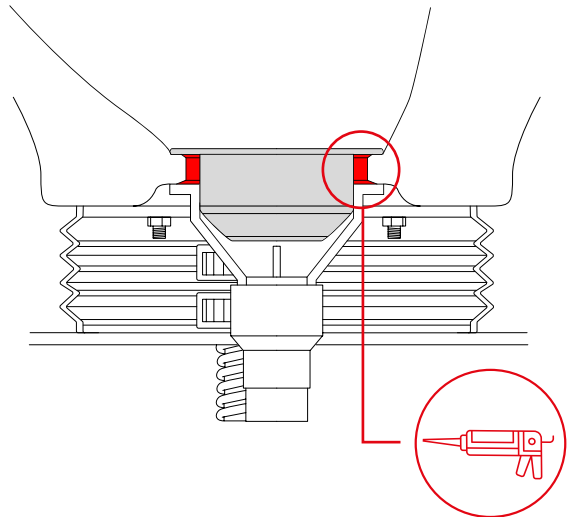

ES - En caso de fugas, secar previamente la zona y sellar con silicona la parte superior del desagüe a la cerámica.  
 EN - In case of leaks, dry the area first and seal the top part of the drain to the ceramic with silicone.  
 FR - En cas de fuite, sécher préalablement la zone et sceller la partie supérieure du drain à la céramique avec du silicone.

3

ES - Procura que la silicona selle completamente la junta.  
 EN - Ensure the silicone completely seals the joint.  
 FR - Veillez à ce que le silicone scelle complètement le joint.

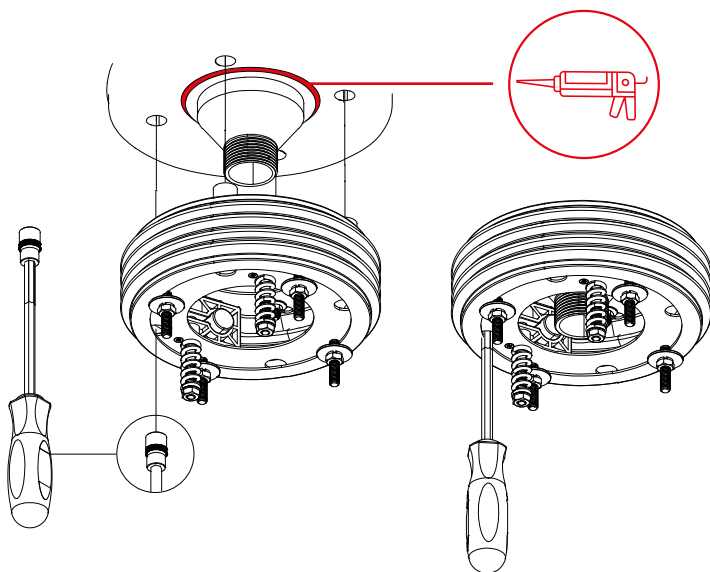

A x4 pcs	B x4 pcs	C x4 pcs	x1 pc

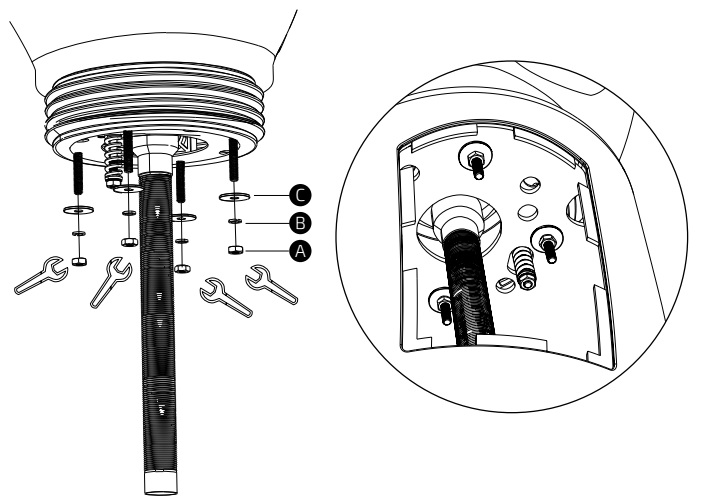

## Información importante / Important Information / Informations importantes Informació important / Wichtige Informationen / Informazioni importanti

### ES

#### INFORMACIÓN

Lea todas las instrucciones antes de comenzar el ensamblaje. Guarde las instrucciones para uso futuro. Uso interior.

#### ADVERTENCIA

Utilizar solo como se pretende.

#### MONTAJE

Seguir las instrucciones de montaje adjuntas.

#### MANTENIMIENTO

Periódicamente se deben realizar tareas de mantenimiento revisando el estado del producto. Verifique que el producto esté en buen estado y funcionando. Compruebe si hay roturas periódicamente. Retire el producto del servicio cuando se produzca alguna condición que pueda considerarse insegura.

#### CUIDADO Y LIMPIEZA

Limpie la unidad con un paño húmedo o una esponja con agua tibia y jabón suave. Séquelo. No use limpiadores abrasivos, blanqueadores, solventes químicos ni detergentes fuertes.

#### GARANTÍA

Consultar Condiciones Generales de Venta

### CAT

#### INFORMACIÓ

Llegeixi totes les instruccions abans de començar l'assemblatge. Guardeu les instruccions per a un futur ús. Ús interior.

#### ADVERTÈNCIA

Utilitzeu només segons el previst.

#### MUNTATGE

Seguiu les instruccions de muntatge adjuntes.

#### MANTENIMENT

S'han de realitzar tasques de manteniment periòdiques revisant l'estat del producte. Verifiqueu que el producte estigui en bon estat i funcioni correctament. Comproveu si hi ha trencaments periòdicament. Retireu el producte de l'ús quan es presenti alguna condició que pugui considerar-se perillosa.

#### CUIDAT I NETEJA

Netegeu la unitat amb un drap humit o una esponja amb aigua tèbia i sabó suau. Eixugueu bé. No utilitzeu netejadors abrasius, lleixius, solvents químics ni detergents forts.

#### GARANTIA

Consulteu les Condicions Generals de Venda

### EN

#### INFORMATION

Read all instructions before beginning assembly. Keep the instructions for future use. Indoor use.

#### WARNING

Use only as intended.

#### ASSEMBLY

Follow the attached assembly instructions.

#### MAINTENANCE

Periodic maintenance tasks should be performed by checking the condition of the product. Ensure the product is in good condition and functioning properly. Check for breaks regularly. Remove the product from service when any condition that could be considered unsafe occurs.

#### CARE AND CLEANING

Clean the unit with a damp cloth or sponge using warm water and mild soap. Dry thoroughly. Do not use abrasive cleaners, bleach, chemical solvents, or strong detergents.

#### WARRANTY

Please refer to the General Terms and Conditions of Sale

### DE

#### INFORMATIONEN

Lesen Sie alle Anweisungen, bevor Sie mit dem Zusammenbau beginnen. Bewahren Sie die Anweisungen für die zukünftige Verwendung auf.

#### WARNUNG

Nur wie vorgesehen verwenden.

#### MONTAGE

Befolgen Sie die beiliegenden Montageanleitungen.

#### WARTUNG

Regelmäßige Wartungsarbeiten sollten durchgeführt werden, indem der Zustand des Produkts überprüft wird. Stellen Sie sicher, dass das Produkt in gutem Zustand ist und ordnungsgemäß funktioniert. Überprüfen Sie regelmäßig auf Brüche. Entfernen Sie das Produkt aus dem Gebrauch, wenn eine Bedingung vorliegt, die als unsicher angesehen werden kann.

#### PFLEGE UND REINIGUNG

Reinigen Sie die Einheit mit einem feuchten Tuch oder Schwamm mit warmem Wasser und mildem Seifenreiniger. Trocknen Sie gründlich ab. Verwenden Sie keine Scheuermittel, Bleichmittel, chemische Lösungsmittel oder starke Reinigungsmittel.

#### GARANTIE

Allgemeine Verkaufsbedingungen beachten

### FR

#### INFORMATIONS

Lisez toutes les instructions avant de commencer l'assemblage. Conservez les instructions pour une utilisation future. Utilisation intérieure.

#### AVERTISSEMENT

Utiliser uniquement comme prévu.

#### ASSEMBLAGE

Suivez les instructions de montage ci-jointes.

#### ENTRETIEN

Des tâches d'entretien périodiques doivent être effectuées en vérifiant l'état du produit. Assurez-vous que le produit est en bon état et fonctionne correctement. Vérifiez régulièrement s'il y a des bris. Retirez le produit du service lorsqu'une condition pouvant être considérée comme dangereuse se présente.

#### ENTRETIEN ET NETTOYAGE

Nettoyez l'unité avec un chiffon humide ou une éponge à l'eau tiède et au savon doux. Séchez soigneusement. N'utilisez pas de nettoyeurs abrasifs, d'eau de Javel, de solvants chimiques ou de détergents puissants.

#### GARANTIE

Consulter les Conditions Générales de Vente

### IT

#### INFORMAZIONI

Leggere tutte le istruzioni prima di iniziare il montaggio. Conservare le istruzioni per un uso futuro. Uso interno.

#### AVVERTENZA

Utilizzare solo come previsto.

#### MONTAGGIO

Seguire le istruzioni di montaggio allegate.

#### MANUTENZIONE

È necessario eseguire periodicamente attività di manutenzione controllando lo stato del prodotto. Assicurarsi che il prodotto sia in buone condizioni e funzioni correttamente. Controllare periodicamente la presenza di rotture. Rimuovere il prodotto dall'uso quando si presenta una condizione che potrebbe essere considerata insicura.

#### CURA E PULIZIA

Pulire l'unità con un panno umido o una spugna con acqua tiepida e sapone neutro. Asciugare bene. Non utilizzare detergenti abrasivi, candeggina, solventi chimici o detergenti forti.

#### GARANZIA

Consultare le Condizioni Generali di Vendita



Futuras actualizaciones  
Future updates  
Mises à jour futures

Futures actualitzacions  
Zukünftige Aktualisierungen  
Aggiornamenti futuri



Calidad certificada  
Certified quality  
Qualité certifiée

Qualität zertifiziert  
Zertifizierte Qualität  
Qualità certificata



Mirplay colabora con la ong:  
Mirplay collaborates with ngo:  
Mirplay participe à l'ong:

Mirplay col·labora amb l'ong:  
Mirplay arbeitet mit der ngo zusammen:  
Mirplay collabora con l'ong: